



Négociant en véhicules d'occasions

Climatisation

Module VII

Taux d'équipement des immatriculations dans le monde

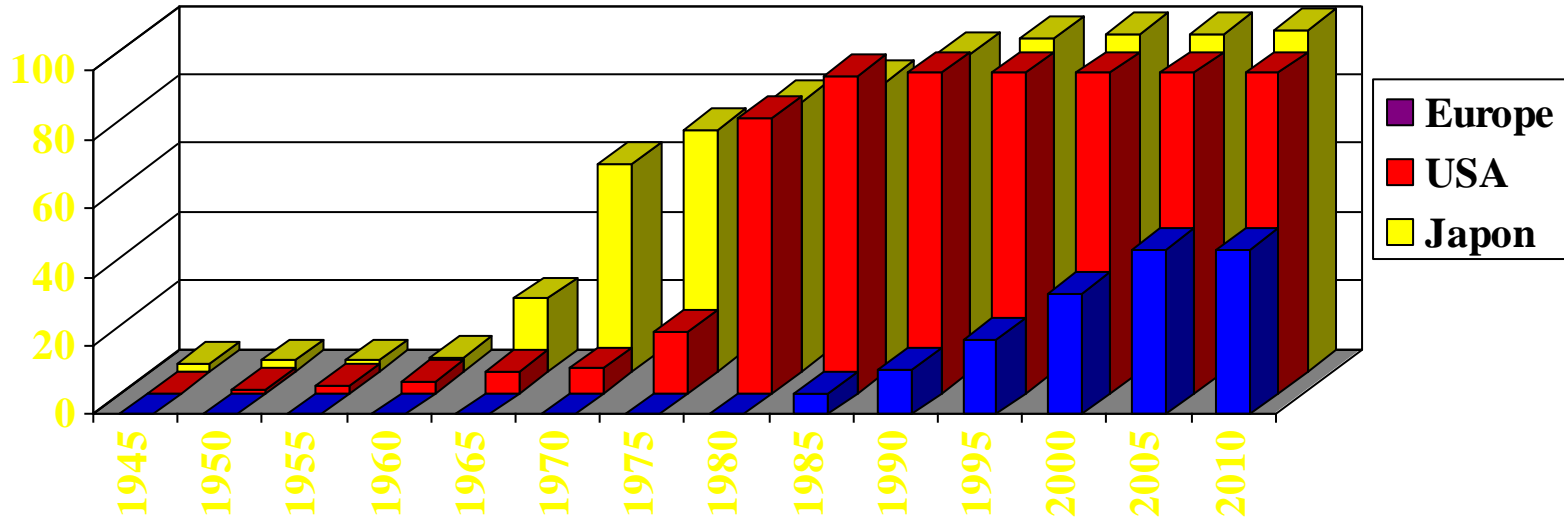

Les avantages de l'air conditionné

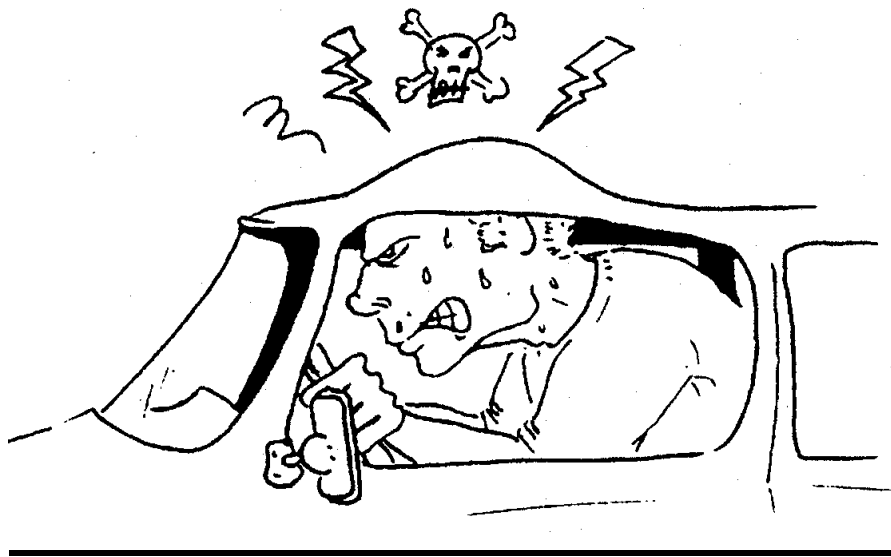

.....

.....

.....

Le confort climatisé, ce n'est pas seulement la possibilité de refroidir l'air, c'est :

- La température
- Le degré d'humidité
- La vitesse de renouvellement de l'air
- La purification de l'air

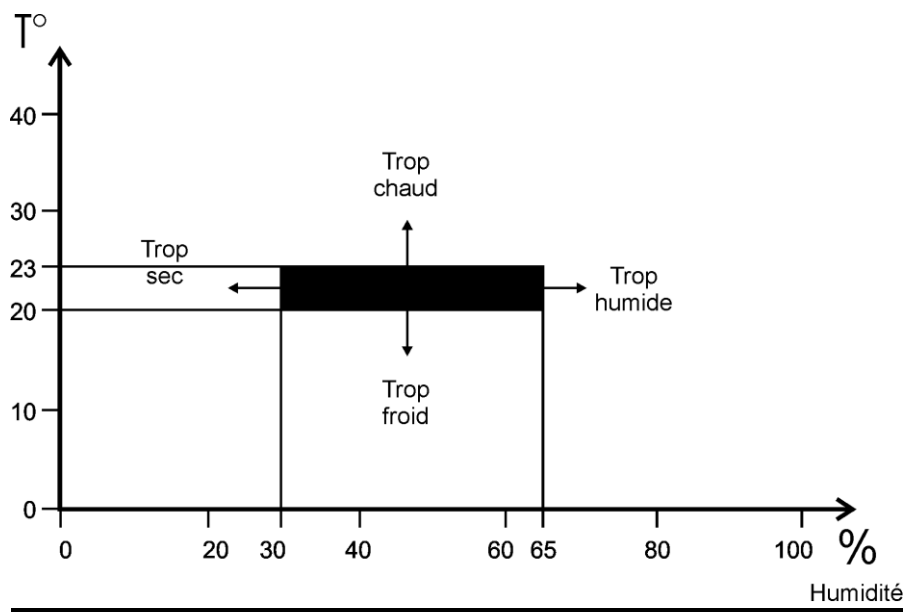
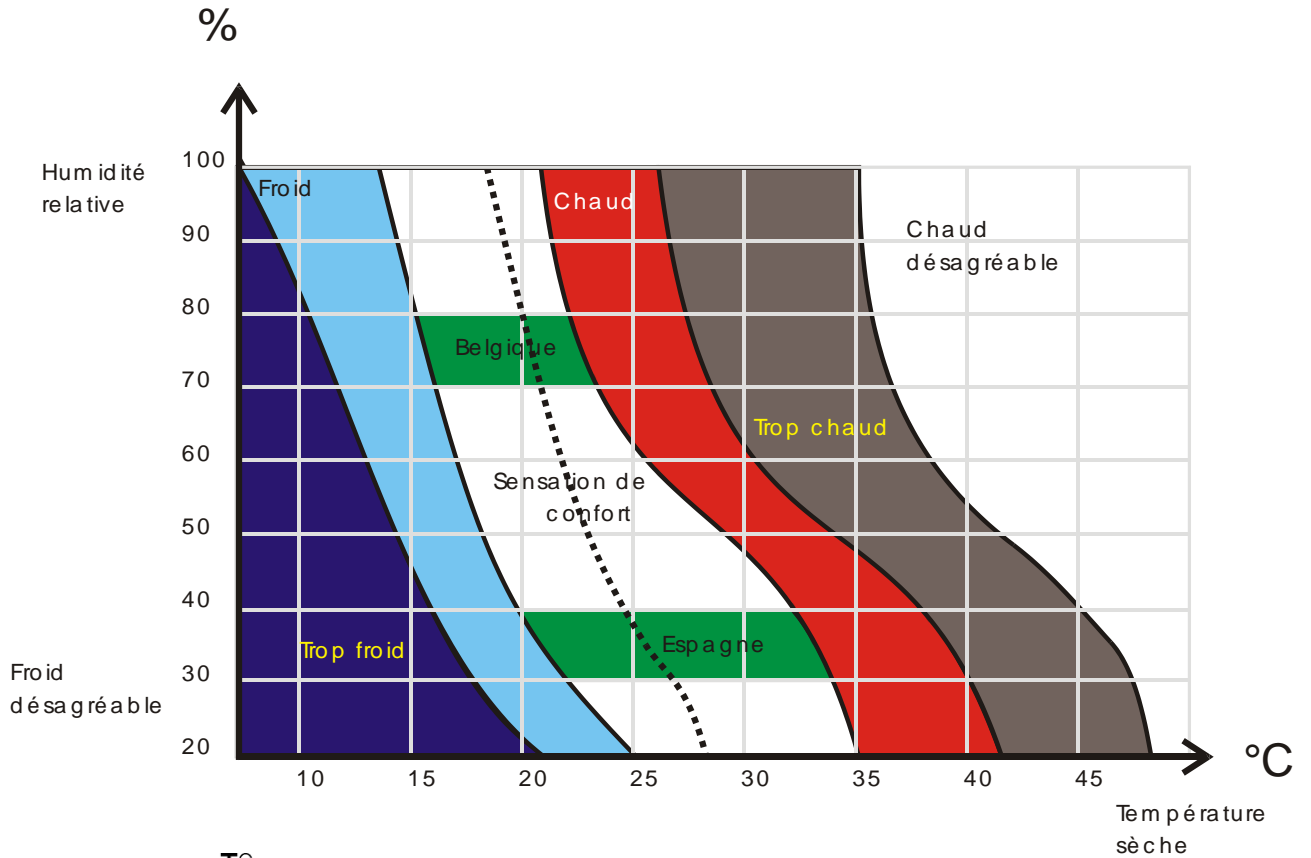

Les différents états de la matière

On distingue :

- L'état solide
- L'état liquide
- L'état gazeux

La Pression

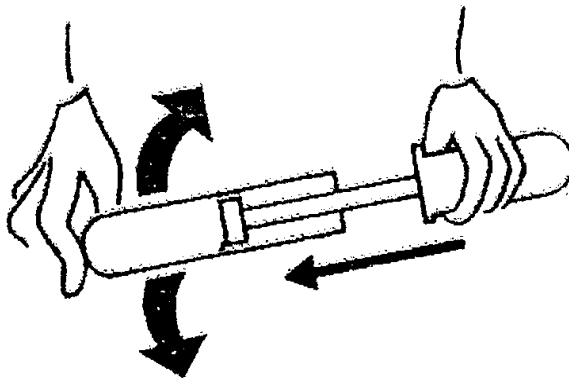

Pression absolue et pression relative

- La pression relative est la différence de pression par rapport à la pression atmosphérique.
- La pression absolue est mesurée par rapport au vide.
- Les manomètres indiquent généralement la pression relative

Les réfrigérants

- Les réfrigérants servent à transporter la chaleur.
- Le processus de création de froid utilise leur capacité à absorber et à restituer cette chaleur.
- Au cours du cycle, il n'y a aucune modification chimique : il s'agit seulement de modification physique d'évaporation et de condensation.
- Anciennement : un CFC (Chlorofluorocarbone) : le R12 : il est interdit depuis 1995 (attaque la couche d'ozone)
- Actuellement : un HFC (Hydro Fluo Carbone) : le R 134a : introduit en 1992, il est sans chlore et plus inoffensif pour l'environnement
- Leurs caractéristiques sont très proches au point de vue évaporation.

Composition du circuit

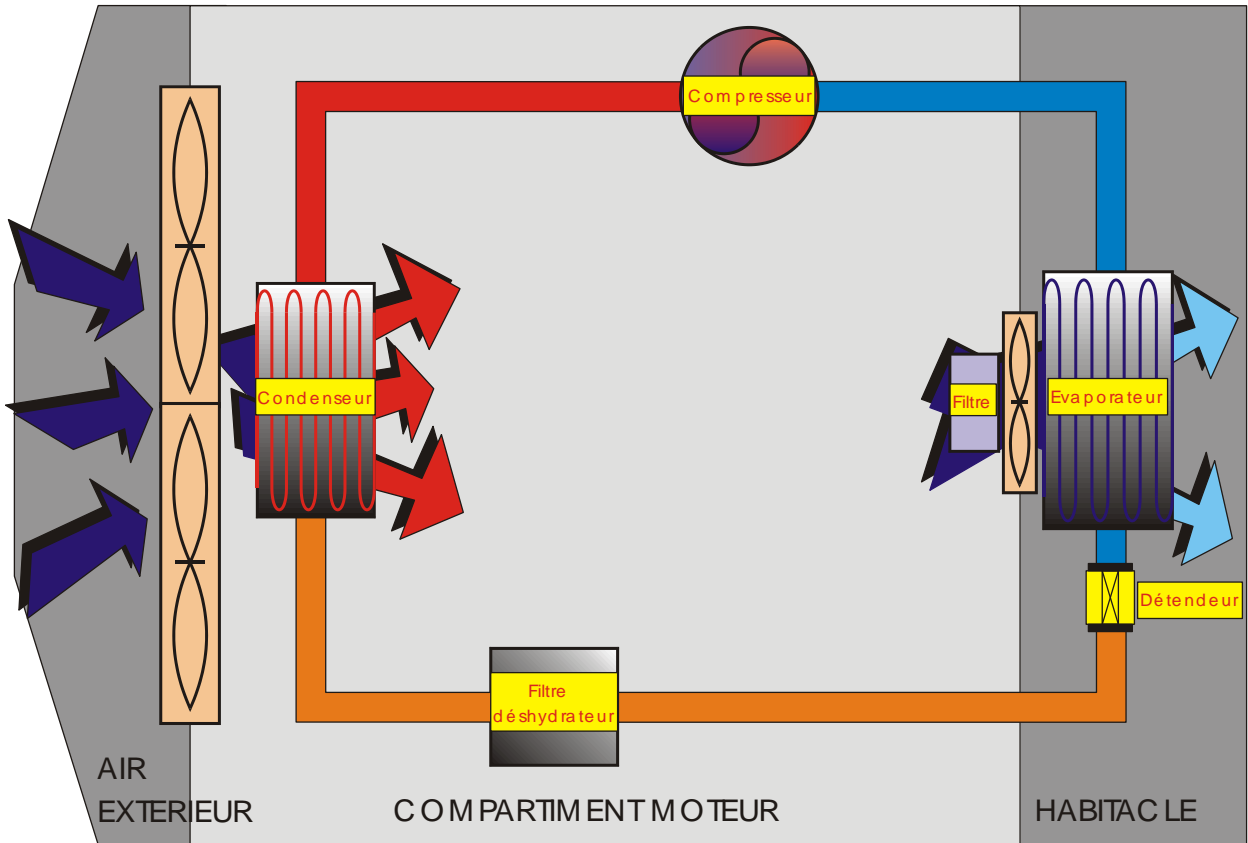

Compresseur :

Embrayage électromagnétique :

Condenseur :

Ventilateurs condenseur :

Accumulateur déshydrateur :

Contacteur HP :

Détendeur :

Filtre :

Ventilateur habitacle :

Evaporateur :

Les mauvaises odeurs

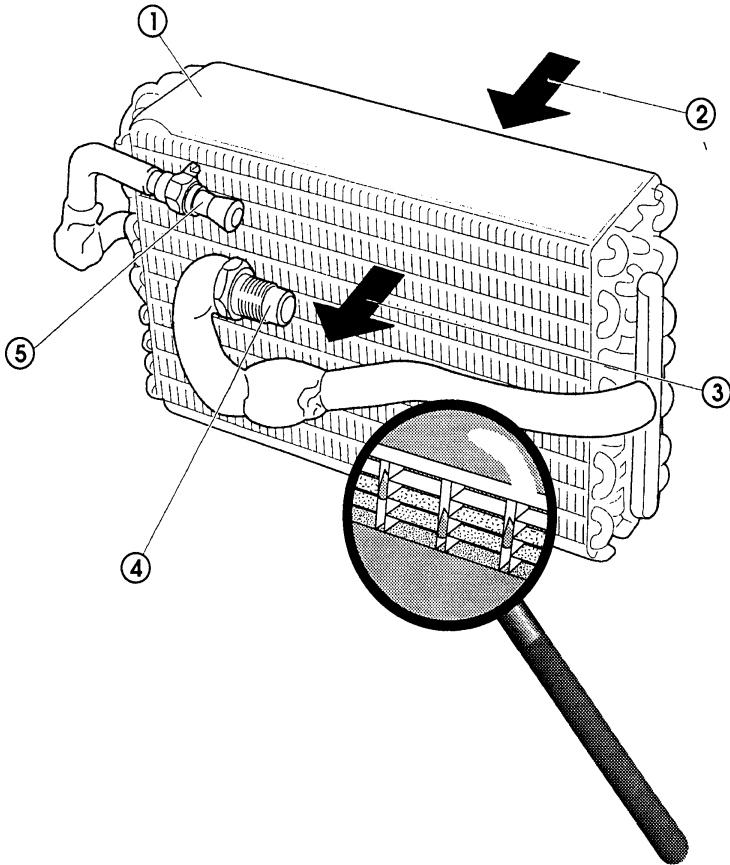

- L'eau de condensation présente sur les parois de l'évaporateur, crée un terrain favorable à la culture des bactéries (humidité, basse température et absence de lumière)
- Un bon usage de la climatisation réduit le risque d'apparition des bactéries

Solutions :

.....

.....

.....

Conseils à la livraison

.....

.....

.....

.....

.....